

Stazione pomp. Aquapump XXL A Duo, STZ 4400-S1

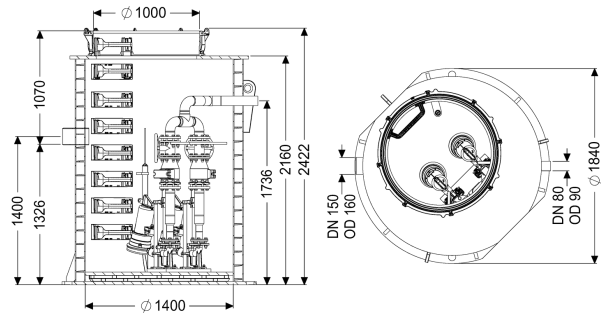

Informazioni sull'articolo

Cod. Art.: 8743039

GTIN (EAN): 4026092078075

Gruppo di prezzo: 60

Descrizione

Variante

Indicazione sulla profondità di posa:

in combinazione con il modulo del pozzetto

Tipo d'impianto:

Impianto doppio

Paletta di chiusura:

Paletta di chiusura in ghisa

Guarnizione passante per il tubo vuoto per cavi (DN):

100

Gradini di salita:

sì

Guarnizione passante per il condotto di aerazione (DN):

100

Installazione:

Installazione con pompe sommerse

Comando della pompa:

Centralina

Blocco antiriflusso:

integrato

Uscita in pressione:

orizzontale

Sistema di pozzetto:

Camera del tubo rinforzato a doppia parete

Caratteristiche generali

Colore:

nero

Norma:

EN 12050-1

Tipo di acque di scarico:

con sostanze fecali

Situazione di installazione:

installazione interrata

Condizioni di consegna:

Premontato per il montaggio finale in cantiere

(pompa e sensori devono essere montati in cantiere e la centralina deve essere collegata)

Tipo di impianto:

Duo

ATEX:	sì
Dimensioni	
Peso netto:	732,9 kg
Peso lordo:	800,9 kg
Resistenza all'acqua freatica dal fondo serbatoio:	3000 mm
Lunghezza:	1880 mm
Larghezza:	1880 mm
Altezza:	2440 mm
Lunghezza imballaggio:	3200 mm
Larghezza imballaggio:	1800 mm
Altezza imballaggio:	1760 mm
Serbatoio/corpo base	
Uscita in pressione (DN):	80
Uscita in pressione (DA):	90 mm
Altezza centro tubo di uscita rispetto al fondo del serbatoio:	1735 mm
Altezza tubo di entrata rispetto al fondo del serbatoio:	1320 mm
Altezza centro tubo di entrata rispetto al fondo del serbatoio:	1400 mm
Distanza dal fondo del tubo di entrata al bordo superiore del serbatoio:	1090 mm
Larghezza nominale (DA) dell'entrata:	160 mm
Larghezza nominale (DN) dell'entrata:	150 mm
Numero di entrate:	1
Diametro interno del serbatoio (DI):	1600 mm
Diametro interno dell'accesso (DI):	1000 mm
Volume di pompaggio:	800 l
Trasportatore	
Pompa:	STZ 4400
Numero di pompe:	2
Peso, pompa:	56 kg
Tipo di collegamento:	Connessione diretta
Corrente nominale:	7,5 A
Classe di protezione:	I
Classe di isolamento:	H
Cos ϕ – fattore di potenza:	0,89
Tipo di protezione della pompa:	IP 68 (20m)
Monitoraggio della temperatura:	integrato
Temperatura materiale (permanente) max.:	40 °C
Portata max.:	21,3 m ³ /h
Prevalenza max.:	46,7 m
Numero di giri:	2840 U/min
Potenza P1:	4,4 kW
Potenza P2:	3,7 kW
Tipo di funzionamento:	S1

Tipo di cavo di collegamento della pompa:	H07RN8-F PLU 7G 1,5 mm ²
Tipo di girante:	Trituratore
Lunghezza del cavo di alimentazione della pompa:	10 m
Comando	
Centralina:	Comfort Plus
Interruttore salvamotore:	sì
Dispositivo di allarme:	Sonda di livello
Strumento di rilevazione del livello:	Sonda di livello
Tipo di rilevazione del livello:	idrostatico
Tipo di protezione della centralina:	IP54
Frequenza di rete:	50 Hz
Tensione di funzionamento:	400 V
Tipo di collegamento:	Connessione diretta
Contatto a potenziale zero:	sì
Interfaccia GSM:	sì
Interfaccia USB:	sì
Funzione di diario d'esercizio:	sì
Display multi-riga:	sì
Batteria tampone:	sì
Sistema di auto-diagnostica (SDS):	sì